



MORFOLOGÍA
GENERAL

RITMO VARIABLES Y RELACIONES



RITMO

DEFINICION

El ritmo, en general, es la repetición ordenada de elementos que produce la sensación de movimiento, controlado o medido, sonoro o visual. Se considera que el ritmo significa flujo, fluencia, curso; es decir, algo dinámico.

Decimos, por ejemplo, que un sonido es rítmico cuando se sucede en tiempos iguales o en tiempos distintos que se repiten periódicamente [...] El ritmo en la música, es la relación de sonidos de cierta intensidad y duración o de pausas fijas que se repiten o alternan cada cierto tiempo. Toma en cuenta la combinación regular de sonidos y silencios. Todas las canciones y piezas musicales tienen ritmo. El pulso y el acento son indicadores del ritmo que podemos marcar con palmadas, pasos o instrumentos de percusión, según la duración de cada sonido.

En la pintura, la escultura, la arquitectura y otras artes visuales, el ritmo está determinado por las relaciones entre los elementos visuales y el espacio. Se define como una sucesión de líneas, masas, formas, espacios, colores u otros elementos que se repiten o se alternan.

La vida de los organismos se evidencia por la actividad, lo que los diferencia de lo muerto es su dinámica, no son inertes. Pero tal dinámica está regulada por ciclos, secuencia de repeticiones que tienen ritmos como órdenes, de la articulación de procesos al interior de los organismos y su vinculación con procesos más amplios depende su existencia y supervivencia.

El ritmo funciona como orden de los procesos biológicos desde los cuales se configuran las estructuras de los seres, la genética se organiza en función de ciclos que establecen momentos de actividades y reposo de los grupos celulares que luego configuran las estructuras que reconocemos como organismos vivos.

Todos los organismos se regulan por medio de ritmos, algunos respecto de dinámicas internas o individuales (hambre, reproducción, sueño) otros respecto de procesos más amplios que podrían considerarse respecto de escalas contextuales (migración, reproducción, hibernación, siembras, cosechas). Los procesos transcurren sistémicamente y fundamentalmente en función de ritmos, de ello se desprende que el ritmo es inherente a la vida como lógica organizativa de sus dinámicas y procesos.

En el caso de los seres humanos los ritmos desde lo biológico tienen consecuencias en lo cultural y lo social. Las construcciones respecto del tiempo y nuestros niveles de conciencia sobre nuestros transcurrir en el mundo se hacen a partir de evidenciar y comprender los ciclos y sus ritmos. Desde la fenomenología y teniendo en cuenta que nuestra percepción del mundo es nuestra noción de realidad, y que ella se configura desde las condiciones perceptuales que nuestro cerebro es capaz de construir, el ritmo se nos presenta como variaciones que definen ciclos y repeticiones atravesando y configurando nuestra existencia.

Distintas expresiones de ritmo

TEJIDO



PINTURA

Piet Mondrian

1872-1944

fue un pintor
vanguardista neerlandés.
Fue miembro de la
corriente De Stijl y
fundador del
neoplasticismo, junto con
Theo van Doesburg.

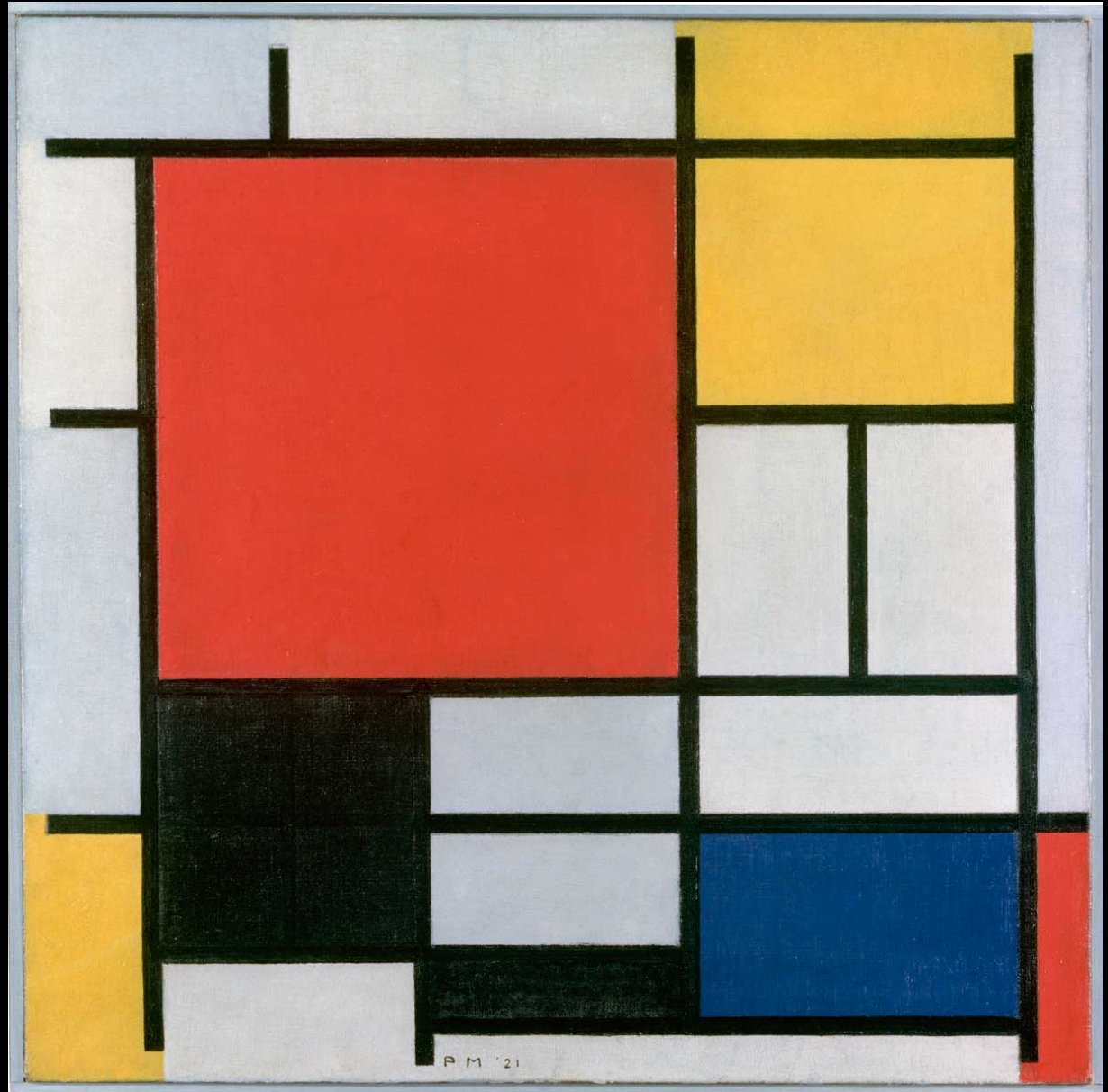

PINTURA



Vasili Vasílievich Kandinsky
1866- 1944
fue un pintor ruso y
posteriormente francés,
precursor del arte abstracto
en pintura y teórico del arte

LECTURA BRAILE

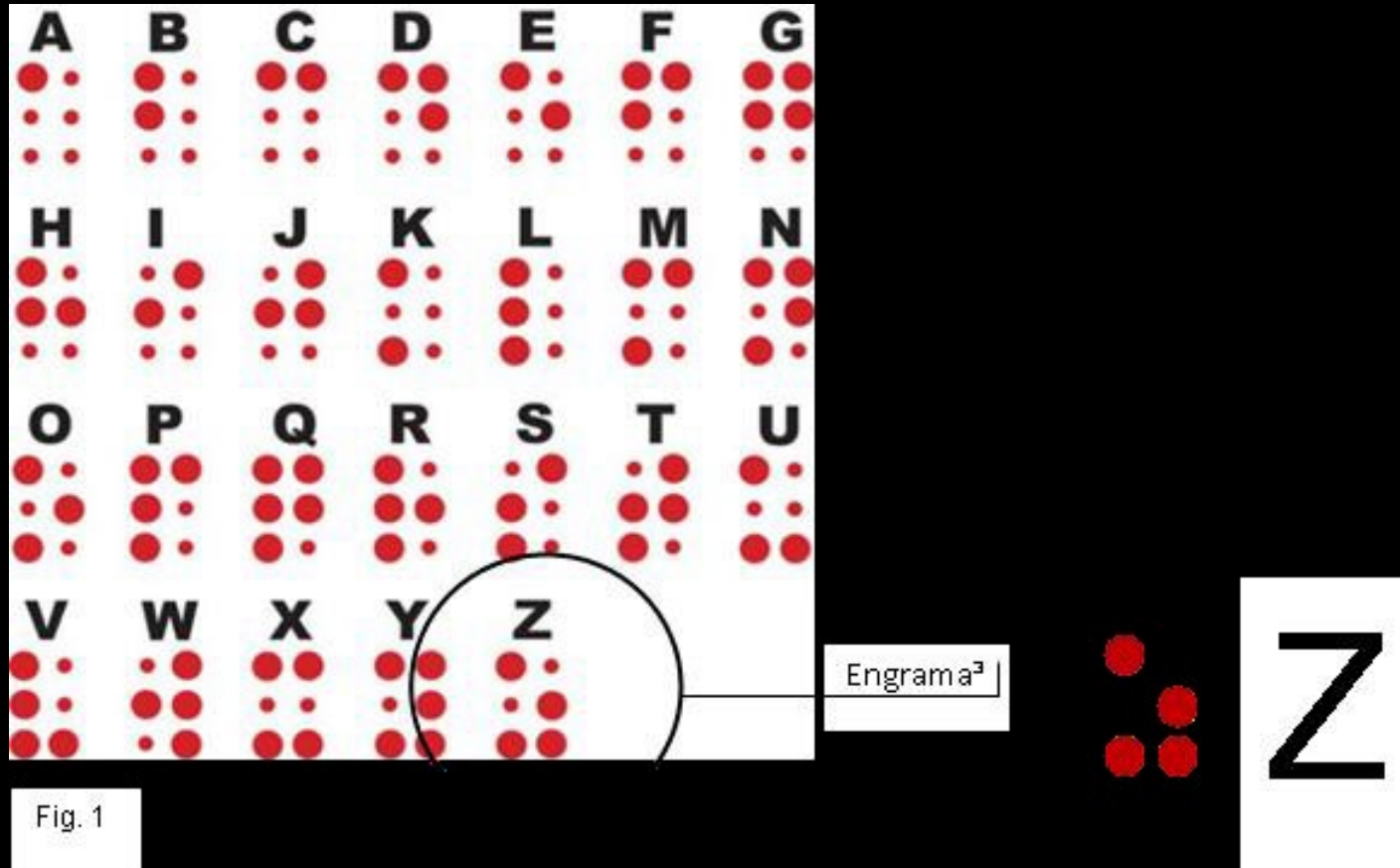

COMIC





接



触

POESÍA

METAMORFOSIS

En las alturas de Antifagasta

La Pacha se estremeció *nuevamente.*
Los estallidos se sucedieron incansables
ferozmente.

Abriéronse las fauces
felínicas
ardientes
volcánicas.

Rugientes atronaron vegas, salares y valles
columnas de tufo denso,
demasiado lentas y fatuas
para ser huayramuyos,
oscurecieron los cielos
trizaron el paisaje.

Portadas



José Bonomi nació en Cosenza, Italia, en 1903, pero a los tres años sus padres emigraron y se radicaron en Buenos Aires. Fue pintor, escenógrafo, grabador, dibujante y docente. En 1945, la Editorial "Emecé" comenzó a publicar la colección "El Séptimo Círculo", dirigida por Jorge Luis Borges y Adolfo Bioy Casares, dedicada casi exclusivamente a policiales. A lo largo de casi 40 años, Bonomi ilustró más de 300 tapas para esta colección

<https://www.instagram.com/p/CAVlpCTgju/>

CONTRE LA DICTATURE EN ARGENTINE
BOYCOTT DE LA COUPE DU MONDE 78



**PAS DE FOOTBALL
ENTRE LES CAMPS DE CONCENTRATION**

De Francia. Contra la dictadura argentina se proponía el boicot al



BUNA. UAU DISEGNO. Silvio Tinello y Virginia Filiberti. **SAN JUAN**
Línea de bancos y macetas moduladas, para exteriores, (uso en terrazas, decks, balcones y jardines), compuesto de 90% de virutas de caucho desechadas de neumáticos

<http://sbd.produccion.gob.ar/productos/buna/>



Silla Harumaki. Hermanos Campana. Brasil

En estos asientos se ha reutilizado fieltro, alpaca, lana y gamuza entre otros cogidos de la basura. Una vez limpios y cortados al tamaño necesario fueron enrollados para crear círculos concéntricos de diferentes tamaños para conseguir el efecto que vemos en las imágenes.

portada



portada



COMIDA



COMIDA



COMIDA



COMIDA



COMIDA



COMIDA

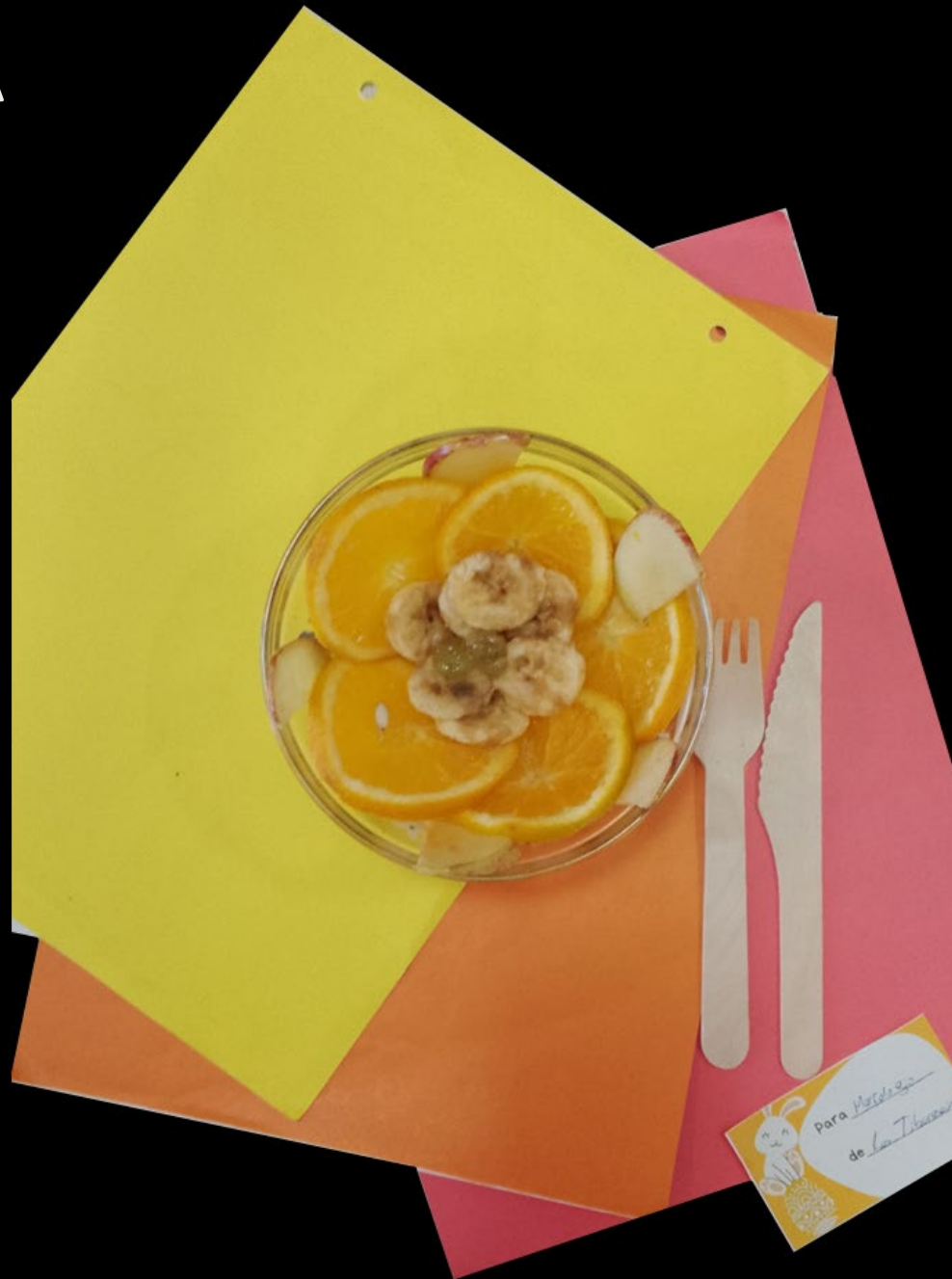

Para Mercedes
de La Taberna

Relaciones

Relaciones entitativas abstractas.

En el caso de las relaciones podemos reconocer aquellos casos en que el intervalo, la distancia entre dos elementos es constante, y otros en los que este intervalo puede variar. El intervalo es una repetición. Estas relaciones pueden definirse por

- 1.- Proximidad
- 2.- Yuxtaposición
- 3.- Encastre
- 4.- Inclusión

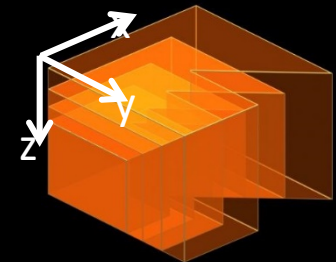
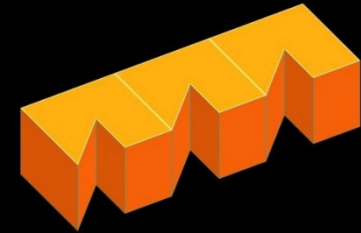

1.- Proximidad

Hablamos de proximidad cuando los elementos de una composición no se ponen en contacto, sino mantienen una separación cuya proporción está limitada por el tamaño de los elementos a relacionar y el campo en el que actúan.

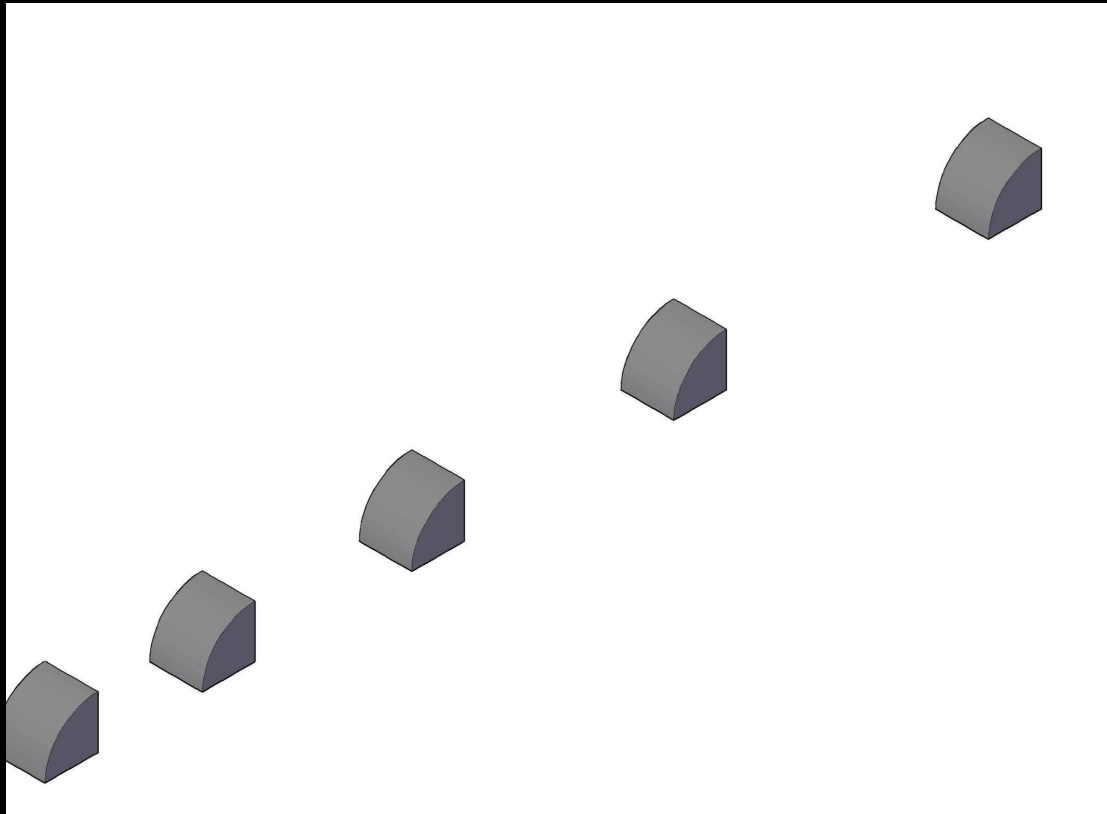

Elementos muy próximos uno de otros, se perciben, a pesar de su independencia como un todo relacionado.



MOBILIARIO FERNANDO POGGIO

Mobiliario fabricado en aluminio anodizado combinado con otros materiales. Se destacan por su desarrollo morfológico a partir de líneas orgánicas, contrastes cromáticos y la resignificación de productos tradicionales. La sensibilidad estética, la articulación de lo natural y lo tecnológico, la tradición y la innovación, son elementos distintivos en su diseño.

<http://sbd.produccion.gov.ar/productos/mobiliario-fernando-poggio-eng-eng-eng/>



Tercer Premio: Marcos Sebastián Moreira Salvini/ Soledad Malbrán

En agosto de 2009 la Presidencia de la Nación llamó a concurso para el diseño de la identidad visual del Bicentenario Argentino.

<https://foroalfa.org/articulos/identidad-visual-del-bicentenario-argentino>

2.- Yuxtaposición

La yuxtaposición puede realizarse de varias maneras. Contacto de lados o cara totales o parciales; pero también podemos considerar contactos de vértices.

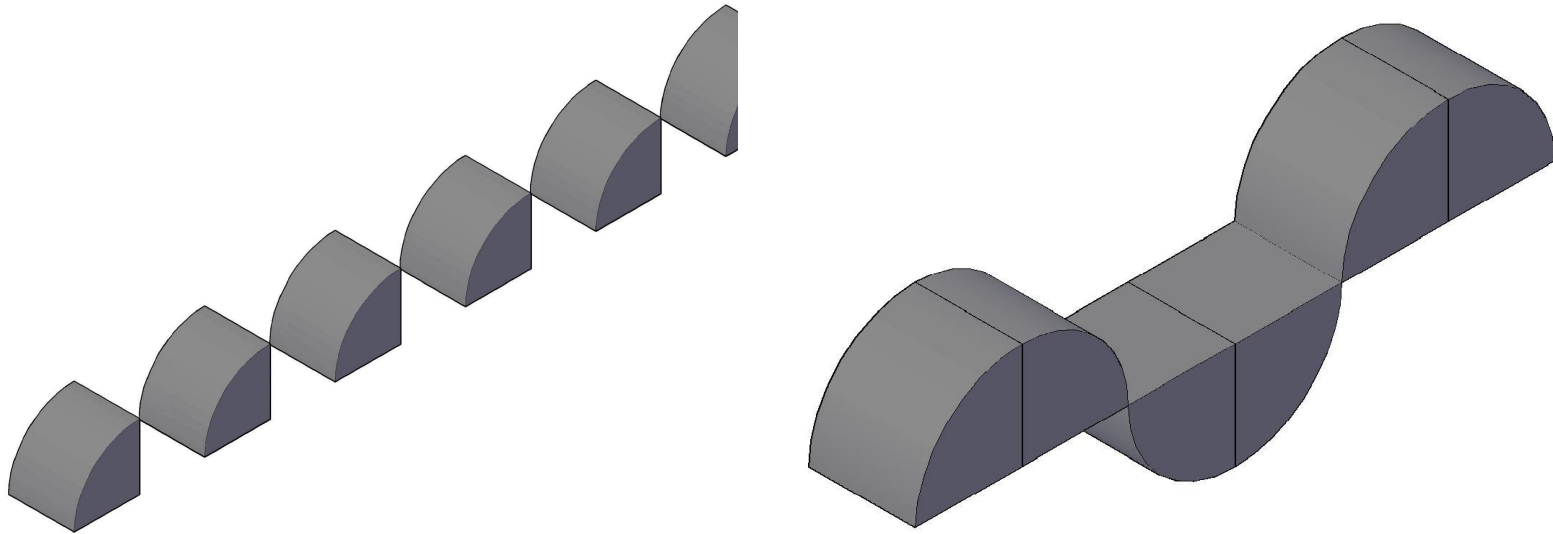



<https://www.toxel.com/tech/2017/04/13/cardboard-egg-packaging/>



Banco armable Trifante. Díaz Malbrán Studio. Córdoba

El banco armable Trifante tiene un diseño morfológico con base en la trigonometría y está desarrollado en una pieza que funciona como pata y asiento.

<http://sbd.produccion.gob.ar/productos/banco-armable-trifante/>

3.- **Encastre**

- El conjunto de puntos comunes a las dos piezas y los puntos independientes se señalan sin distinciones
- El conjunto de puntos comunes a las dos piezas y los puntos independientes se señalan haciendo una distinción por ejemplo color
- El conjunto de points comunes a las dos piezas y los puntos independientes se señalan con distinción, por ejemplo los puntos comunes se ausentan
- El conjunto de puntos comunes a las dos piezas y los puntos independientes se señalan con distinciones, haciendo visible sólo los comunes

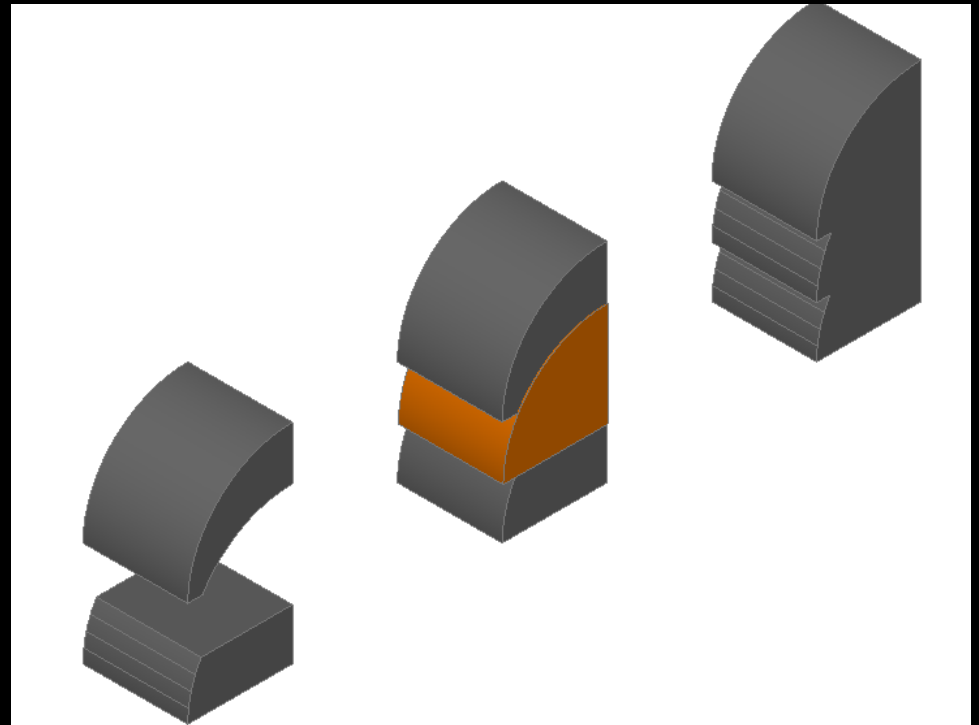
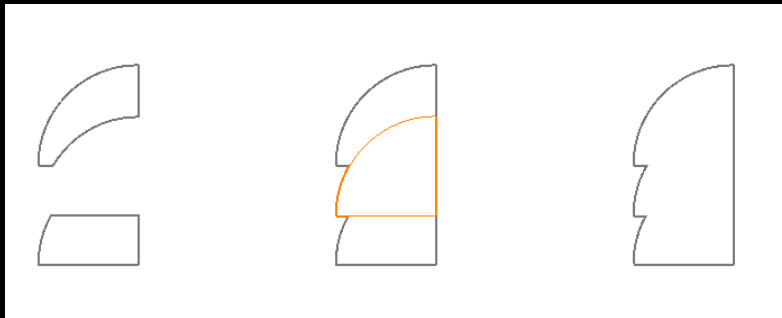



BANCO ROLO / ROLO STOOL

Banco individual con cuerpo en madera y metal. Conformado por tres partes que se encastran para armar y se apilan al desarmarse, ocupando poco lugar para el guardado y traslado.

La terminación de la madera es con laca poliuretánica mate y del metal con pintura poliéster

https://www.enbruto.com.ar/productos_bancos_color.

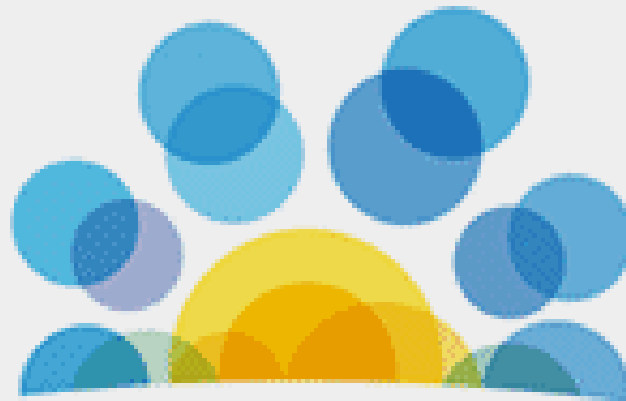

Mención: Sebastián Guerrini

En agosto de 2009 la Presidencia de la Nación llamó a concurso para el diseño de la identidad visual del Bicentenario Argentino.

<https://foroalfa.org/articulos/identidad-visual-del-bicentenario-argentino>

3.- Inclusión

- El conjunto de puntos comunes a las dos piezas y los puntos independientes se señalan sin distinciones
- El conjunto de puntos comunes a las dos piezas y los puntos independientes se señalan haciendo una distinción por ejemplo color
- El conjunto de puntos comunes a las dos piezas y los puntos independientes se señalan con distinción, por ejemplo los puntos comunes se ausentan
- El conjunto de puntos comunes a las dos piezas y los puntos independientes se señalan con distinciones, haciendo visible sólo los comunes

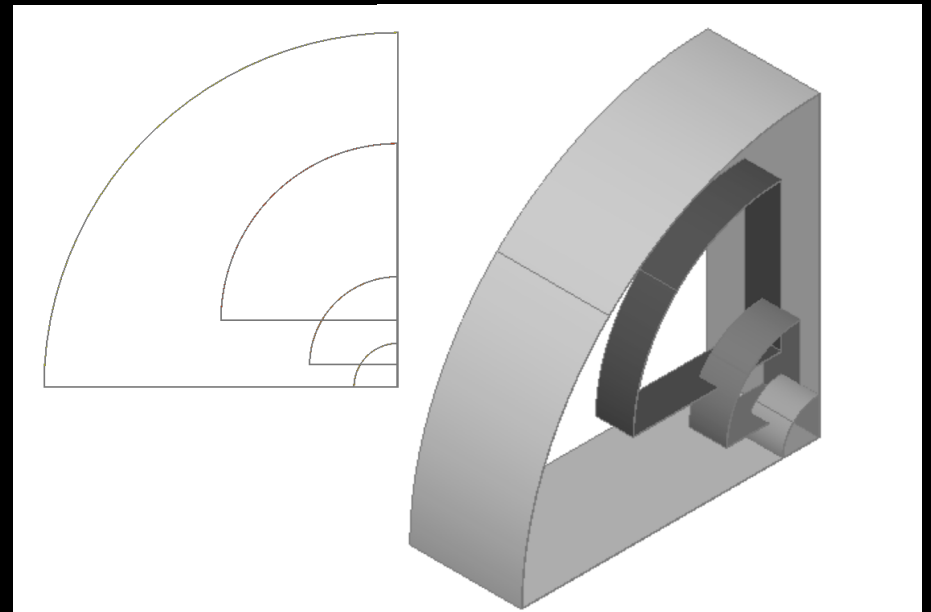
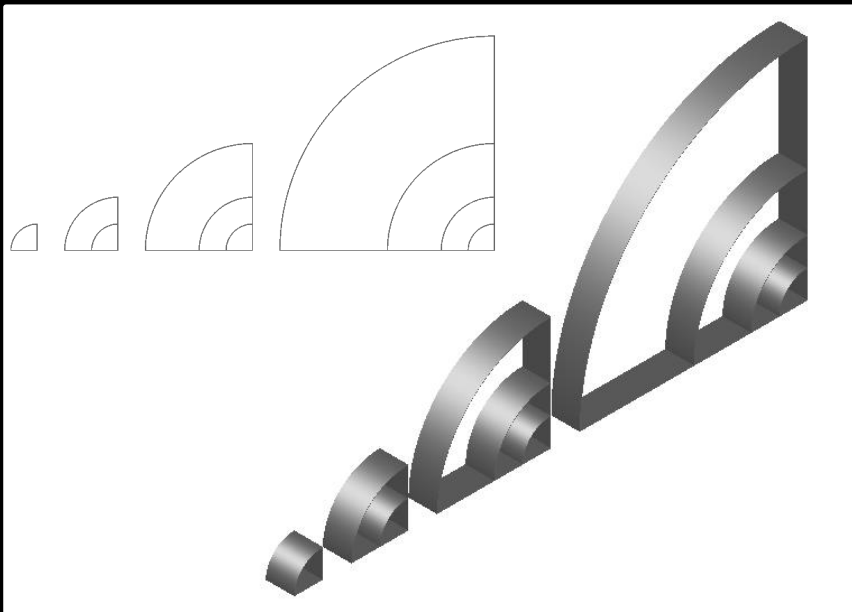



COLECCIÓN TRES / EDICIÓN INVIERNO. QIRI. Alejandra Lamelas. Tucumán

Línea de muebles fabricada en madera maciza de cedro y placas de MDF que propone una resignificación del pallet a través de sus rasgos morfológicos y aspectos relacionados con la situación de traslado y el acopio. Combina madera maciza natural con módulos de color, en un formato simple que permite armar y desarmar el mueble en pocos pasos, de forma rápida y simple, con una sola herramienta y pocos tornillos.

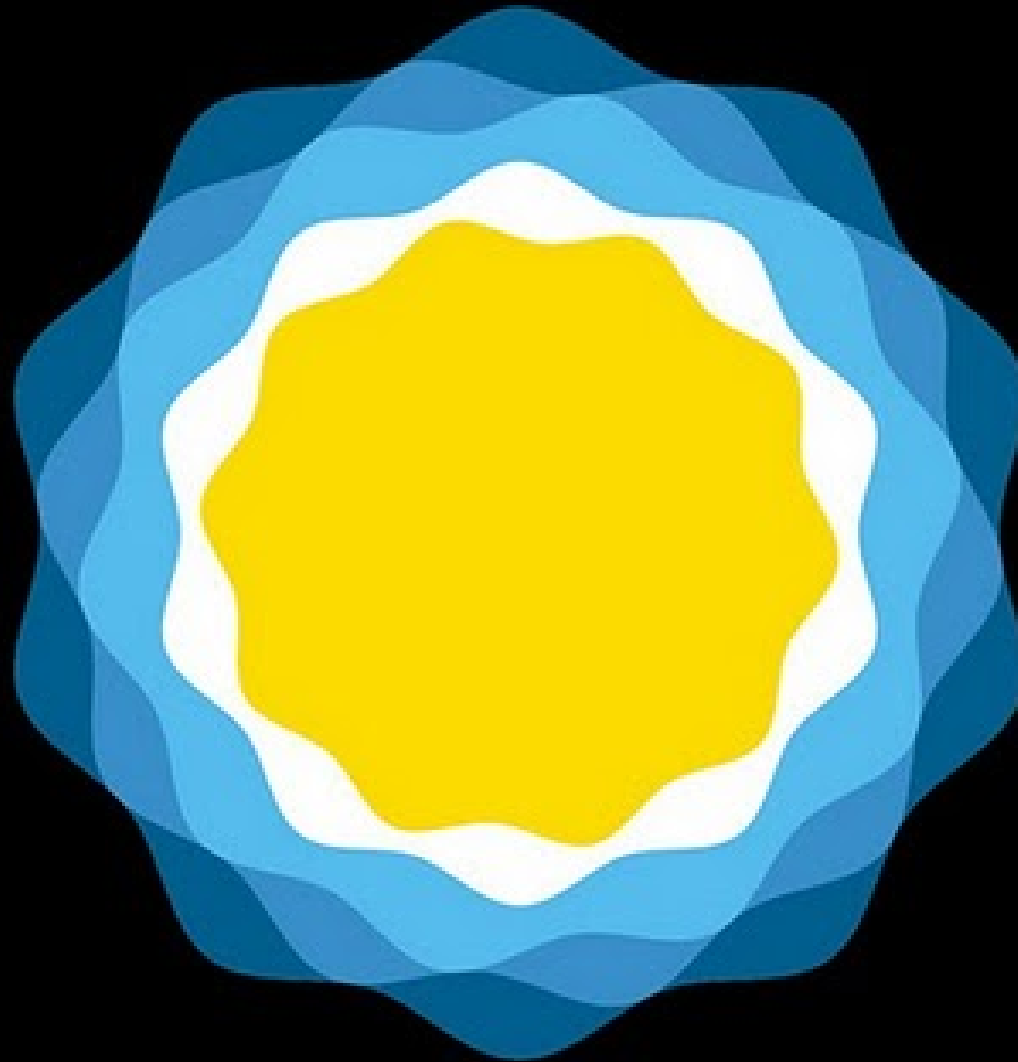

Segundo premio: Hernán Berdichevsky / Gustavo Stecher y Juan Pablo Tredicce

En agosto de 2009 la Presidencia de la Nación llamó a concurso para el diseño de la identidad visual del Bicentenario Argentino.

<https://foroalfa.org/articulos/identidad-visual-del-bicentenario-argentino>